

**Элементы БРС
X-Over**

XO-006

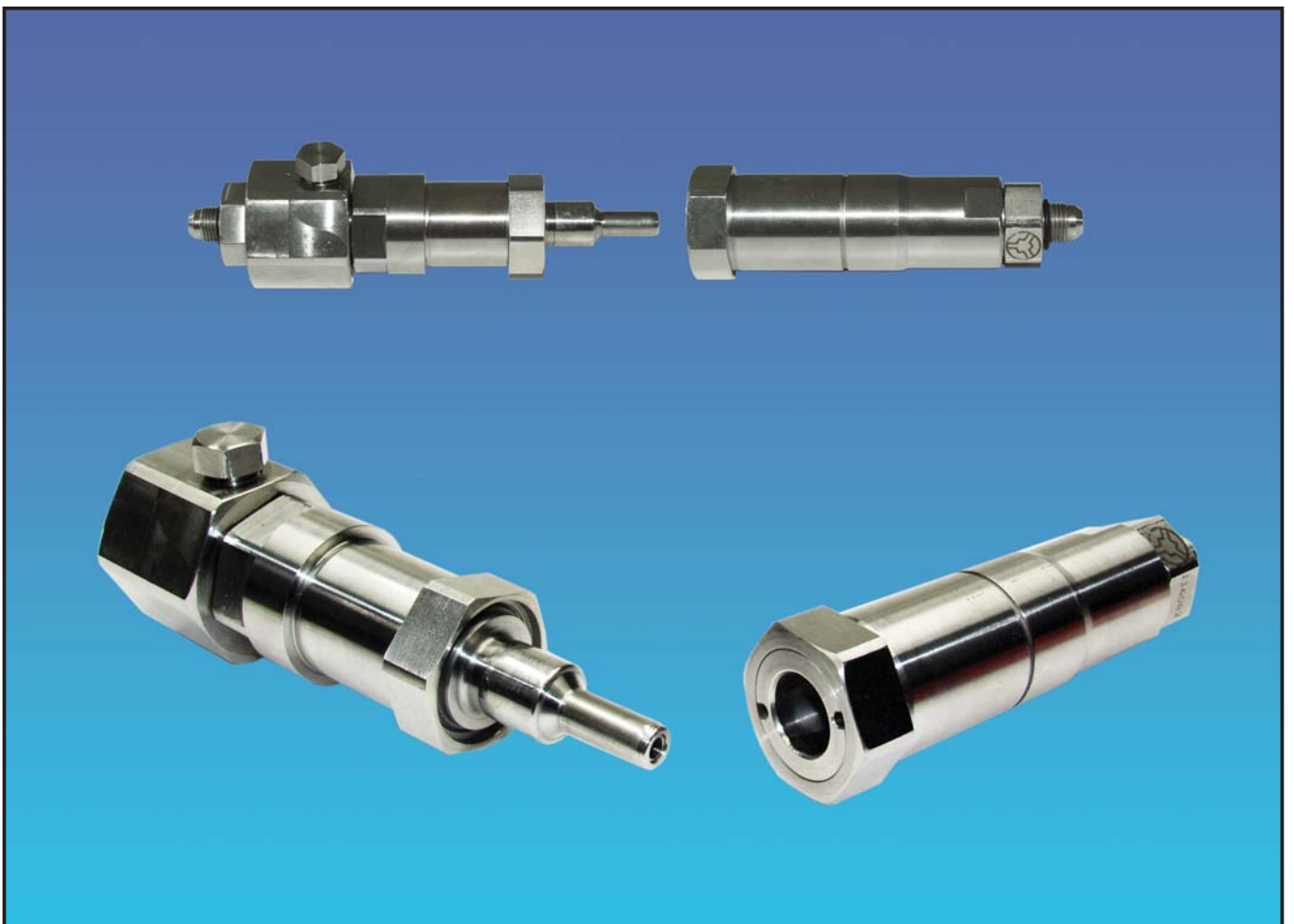

Элементы БРС X-Over

Описание:

элементы БРС Walther X-Over совмещают в себе функции стандартного БРС для подводных работ и 3/2-ходового клапана. За счёт этого они устраняют необходимость в дорогих переводных панелях с мультисоединениями. Экономия при этом может быть огромной. В обычном рабочем положении половины контуров F1 и F2 замкнуты между собой открытым байпасом. При подключении панели для ремонтных работ этот байпас перекрывается, что позволяет соединять половины контуров отдельно друг от друга. При снятии байпаса лишь требуется закрыть отверстия его подключения защитными крышками (не показаны на схемах).

Конструкция:

- уплотнения: фторкаучук; опционально перфторкаучук
- материалы: нержавеющая сталь 1.4404 (AISI 316Li); опционально дуплексная и супердуплексная
- максимальное статическое рабочее давление при температуре 20 °C (68 °F): 69 МПа (10 000 psi)
- коэффициент расхода Cv (при наличии клапанов в обеих половинах БРС): 2,5
- усилие соединения: 80 Н / МПа

БРС иного размера по специальному заказу.

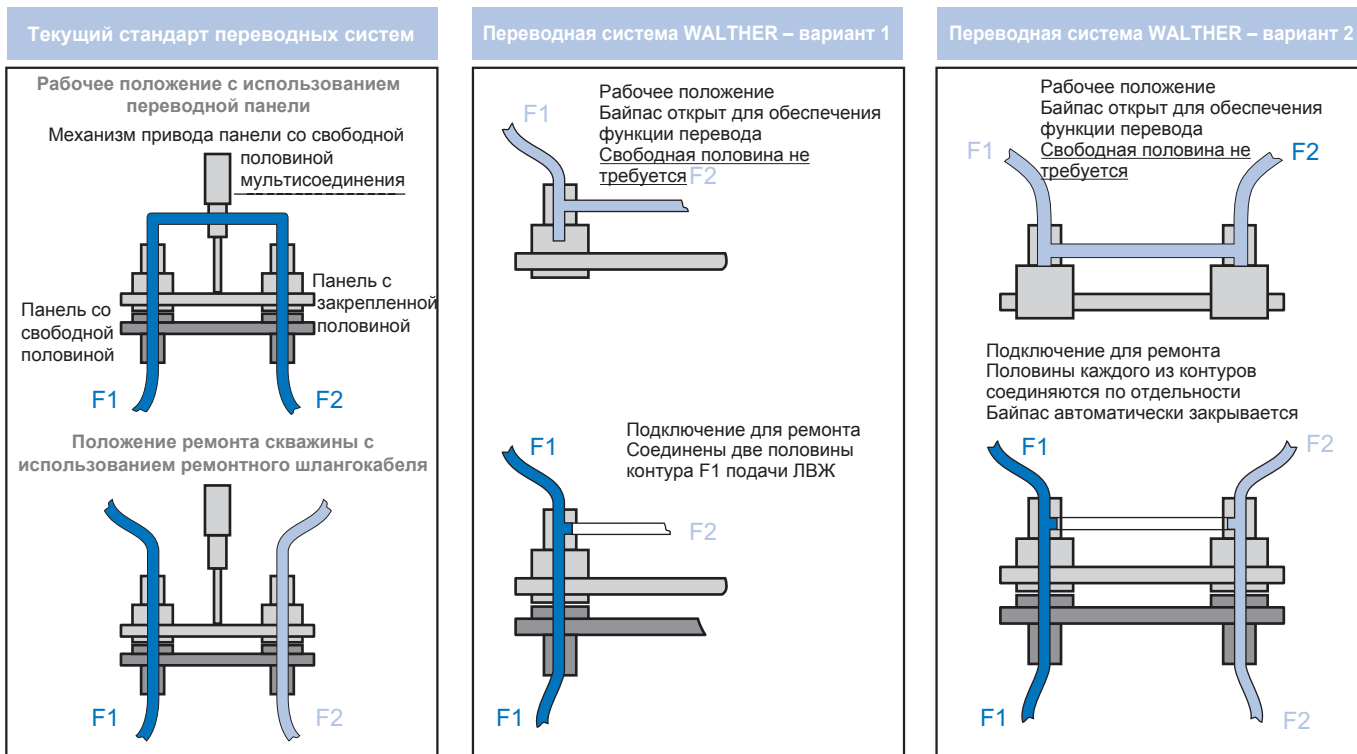

Wka • 08/2010

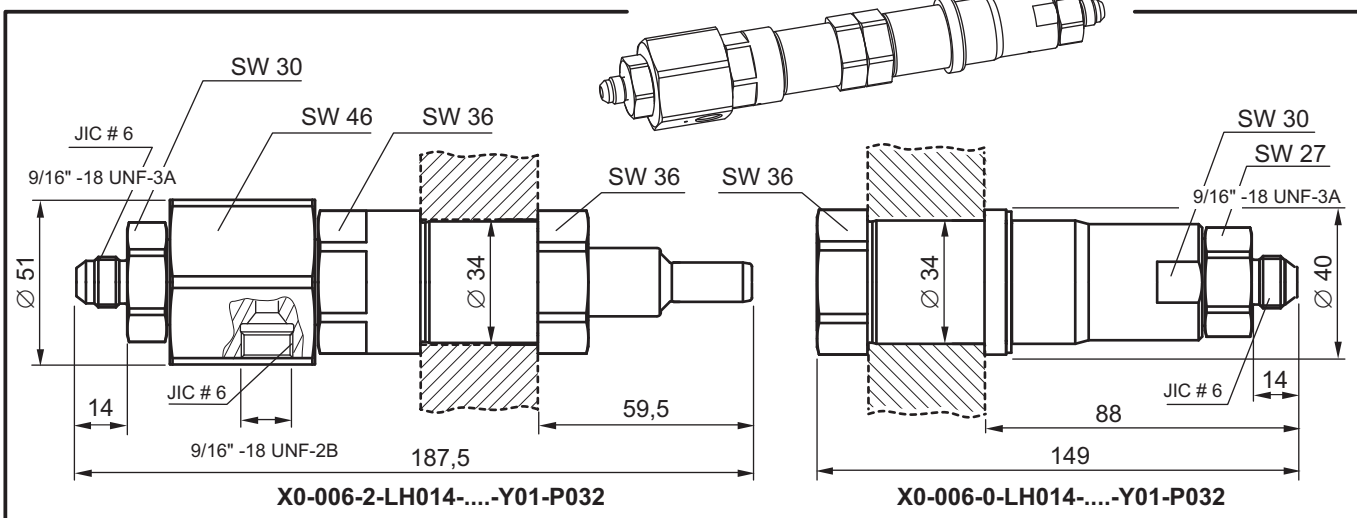

WALTHER-PRÄZISION

Carl Kurt Walther GmbH & Co. KG

Представительство в России и СНГ:
 Пономарев Сергей Николаевич
 Тел.: +7 965 777 00 88 Факс: +7 812 608 97 23
 sponomarev@walther-praezision.ru
 skype: ponomarevsergio
 Сайт на русском языке: www.walther-praezision.ru

